

↑

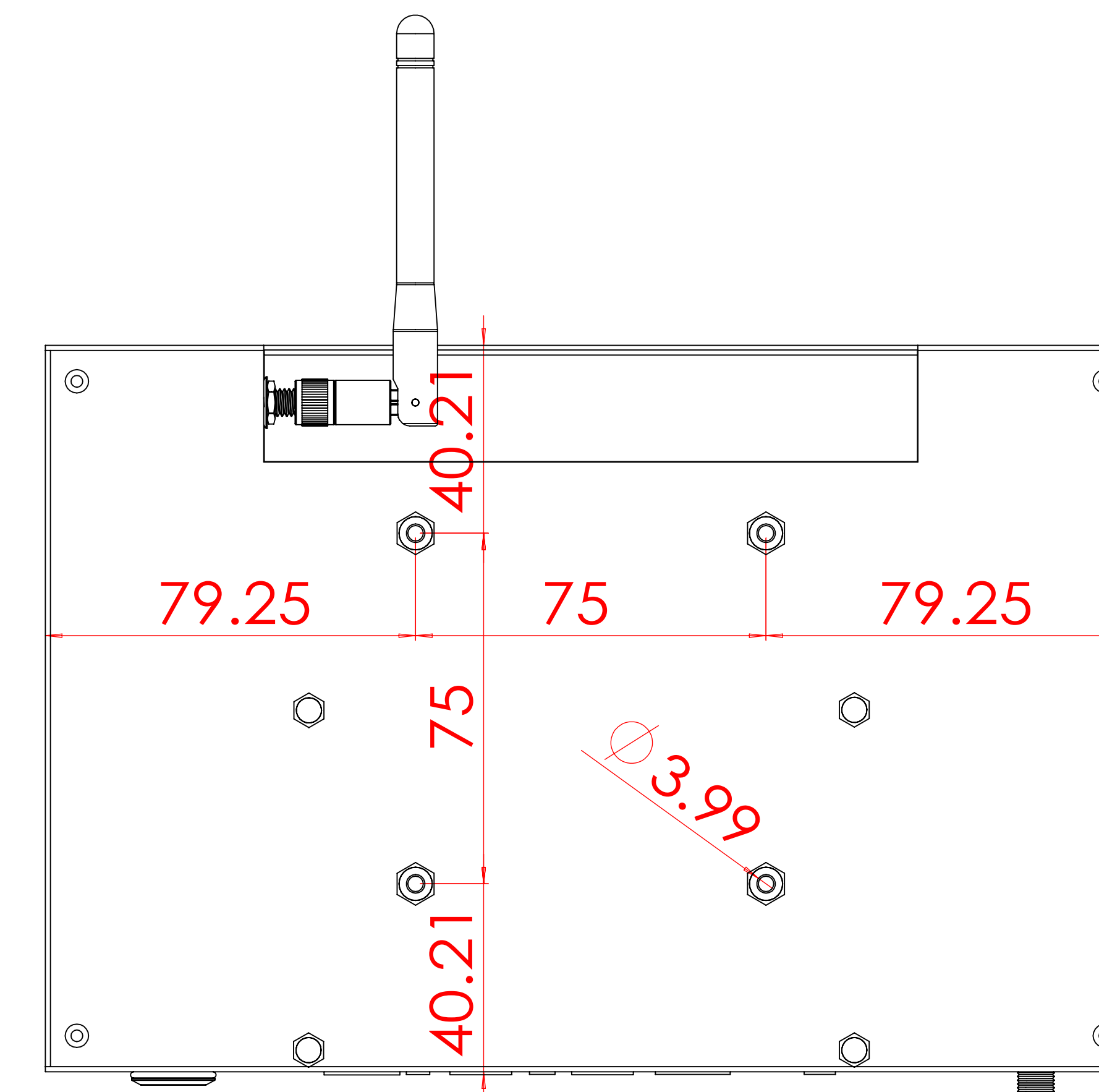

视图 A

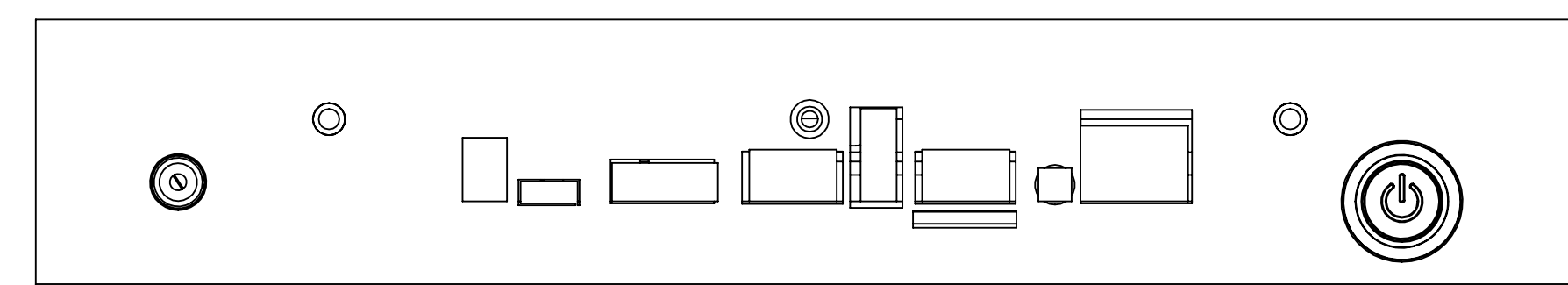

产品信息		物料名称		物料规格		物料数量		物料备注	
物料名称	物料规格	物料数量	物料备注	物料名称	物料规格	物料数量	物料备注	物料名称	物料规格
物料名称	物料规格	物料数量	物料备注	物料名称	物料规格	物料数量	物料备注	物料名称	物料规格
物料名称	物料规格	物料数量	物料备注	物料名称	物料规格	物料数量	物料备注	物料名称	物料规格
物料名称	物料规格	物料数量	物料备注	物料名称	物料规格	物料数量	物料备注	物料名称	物料规格