

视图 A

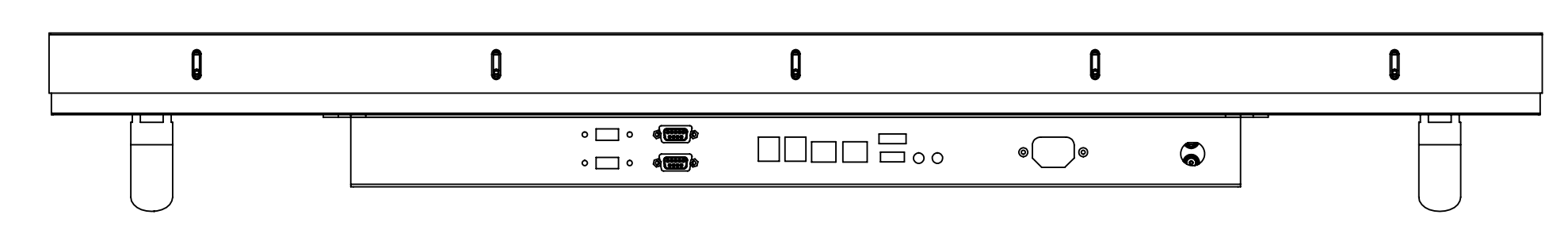
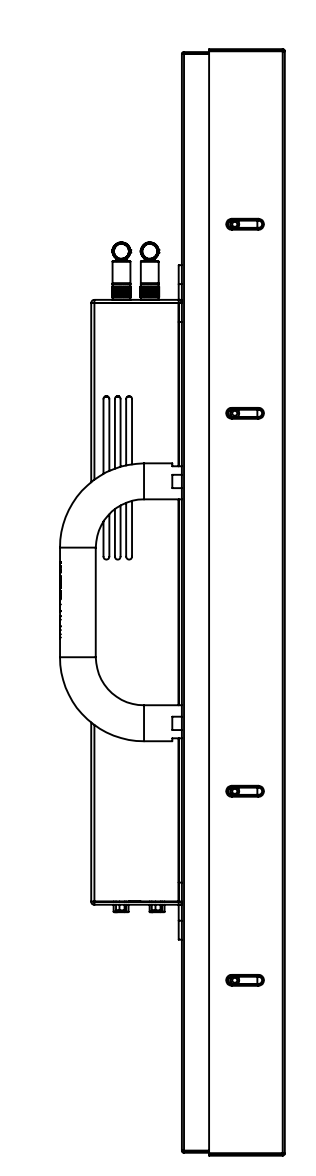

图号: 20220527--NTS1430V500		图名: NTS1430V500		图别: 零件图	
设计: 李强	审核: 王明	制图: 张华	校对: 刘伟	日期: 2022.05.27	比例: 1:1
材料: 铝合金			表面处理: 阳极氧化		
备注: 1. 所有尺寸均为公称尺寸, 公差按 GB/T 1804-M 执行。					